

# „BLACK-CAT“-Panther

## Hightech Powerkleber Antirutschpads

BCP-**HPP** 1,0 mm



Für höchste Gabelstapler-Verladesicherheit



Für Hubgeräte und Hebebühnen aller Art



Für Routenzüge und fahrerlose Transportsysteme



Für Umlaufregale, Blech-Tablare und Lagersysteme



**NEUHEIT 2022**



**Spitzenqualität  
100% made in  
Germany**



„BLACK-CAT“-Panther Hightech Powerkleber Antirutschpads  
Selbstklebende Antirutschpads für rutschsichere Staplerverladungen! **Neuheit 2022**

**Wichtige Anwendungs- und Pflegehinweise für dauerhaften Einsatznutzen:**

1. Vor Aufkleben der „BLACK-CAT“-Panther Powerkleber-Antirutschpads den Untergrund reinigen!
2. „BLACK-CAT“-Panther Powerkleber-Antirutschpads werden permanent mit dem Untergrund verklebt und sollten (bei intensiver Nutzung) täglich mit „BLACK-CAT“-Gummireiniger gereinigt werden.
3. „BLACK-CAT“-Panther Powerkleber-Antirutschpads sollten ohne Überstand aufgeklebt werden, um Beschädigungen an der Antirutschpad-Außenseite zu vermeiden!
4. „BLACK-CAT“-Panther Powerkleber-Antirutschpads sind ein 2-Komponenten-Produkt und dürfen keiner dauerhaften Sonne/Hitzestau ausgesetzt werden, sonst entfällt die Produkthaftung.

Weitere Infos finden Sie auf [www.blackcat.de](http://www.blackcat.de)

„BLACK-CAT“- Panther Hightech Powerkleber Antirutschpads ist das neueste „BLACK-CAT“- Erfolgsprodukt



# „BLACK-CAT“-Panther

Hightech Powerkleber Antirutschrollen

**BCP-HPR**

Materialstärke 1,0 mm



**BCP-HPR** LKW-Ladeflächen



**BCP-HPR** Fahr- und Hubtische



**BCP-HPR** Stapler-Antirutschauflagen



**BCP-HPR** Autotransportwaggons

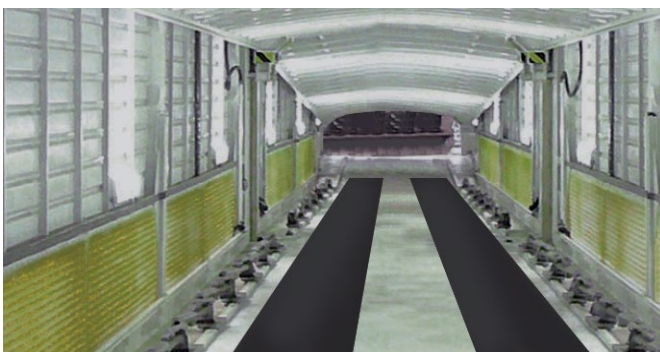

**BCP-HPR** rutschhemmende, selbstklebende Fahrstreifen bei geschlossenen Autotransportwaggons (ohne Radfeststeller)

## Selbstklebende Antirutschbeläge für Rutschsicherung im Langzeiteinsatz!

- **schnellste Ausrüstung von Ladeflächen, Arbeitsflächen und Untergründen aller Art mit verschleißfester Antirutschbeschichtung für den Langzeiteinsatz.**
- für unfallfreies, rutschesicheres Handling beim Be- und Entladen, beim Transport sowie beim Abstellen und Einlagern.
- **wärme-/kältebeständig** kurzfristig +50° bis -30°C, bedingt säurebeständig – sofortiges Abwischen erforderlich.
- leicht auf Wunschmaß zuschneidbar mit Cuttermesser/Lineal.
- **vor Aufkleben der „BLACK-CAT“-Panther Powerkleber-Antirutschrollen** muss der Untergrund gereinigt werden, z.B. mit „BLACK-CAT“-Gummireinigungsspray.
- Empfehlung: Aufkleben nach der Reinigung des Untergrunds durch zwei Personen, damit geradlinige Positionierung erreicht wird.  
**Bitte beachten:**  
**Aufgeklebtes HPR-Material kann nicht mehr nachjustiert werden!**
- die zertifizierten Reibbeiwerte werden nur bei gereinigten BCP-HPR Antirutschrollen erreicht – Verschmutzungen sind abzukehren, noch besser nass abzuwischen.

**NEUHEIT 2022**



### WERKSPREISE - Rollen-Serienware -

**HPR**

<b>BCP-HPR 4-Meter-Rollen</b>	Bestellbezeichnung	EAN-Code	Gewicht pro Rolle	VPE	Preis in € pro Rolle
<b>BCP-HPR 0,10 x 4,0 m</b>	4034216008914		0,449 kg	1/4	Preise zur Zeit nur auf Anfrage!
<b>BCP-HPR 0,12 x 4,0 m</b>	4034216008990		0,539 kg	1/4	
<b>BCP-HPR 0,20 x 4,0 m</b>	4034216008921		0,898 kg	1/4	
<b>BCP-HPR 0,40 x 4,0 m</b>	4034216008938		1,796 kg	1/4	

Änderungen vorbehalten!

**Spitzenqualität**  
**100% made in Germany**

Gepprüft und zertifiziert von



Festgestellter Reibbeiwert nach VDI 2700 Blatt 14+15 =  $\mu$  0,8 je nach Reibungspartner/Flächenpressung



# „BLACK-CAT“-Panther

Hightech Powerkleber Antirutschpads

BCP-HPP

1,0 mm

Spitzenqualität  
100% made in  
Germany



## Selbstklebende Antirutschpads für Staplerzinken!

- **schnellste Ausrüstung von Staplern mit dauerhafter Antirutschbeschichtung** und nahezu verschleißfreies Handling durch die neue, aufgeklebte BCP-HPP-Spezialbeschichtung.
- für unfallfreies, sicheres Handling beim Be- und Entladen. Vermindert Verrutschen und Beschädigung transportierter Ware.
- **wärme-/kältebeständig** kurzfristig +50° bis -30°C, bedingt säurebeständig – sofortiges Abwischen erforderlich.
- **vor Aufkleben der „BLACK-CAT“-Panther Hightech Powerkleber Antirutschpads** müssen die Gabelstaplerzinken gereinigt werden, z.B. mit „BLACK-CAT“-Gummireinigungsspray.
- **einfach auf beide Staplerzinken aufkleben**, an der Gabelspitze ca. 30 cm Freiraum belassen (Rollen-Aussparungen dürfen nicht überklebt werden) dann zwei oder vier „BLACK-CAT“-Panther Hightech Powerkleber Antirutschpads beidseitig aufkleben, dabei hinten jeweils ca. 5 cm freilassen.
- „BLACK-CAT“-Panther Hightech Powerkleber Antirutschpads gibt es auf Wunsch in allen gewünschten Breiten für alle Gabelstaplerzinken, Fahrwagen und Routenzüge aller Art.



BCP-HPP Stapler-Antirutschauflage

## WERKSPREISE - Pads-Serienware -

HPP

BCP-HPP Antirutsch-Pads	Stück pro VPE	Preis in € pro VPE
Bestellbezeichnung	EAN-Code	
BCP-HPP 7 x 33 cm	4034216008914	36
BCP-HPP 9 x 33 cm	4034216008990	36
BCP-HPP 10 x 33 cm	4034216008921	36
BCP-HPP 13 x 33 cm	4034216008938	36
BCP-HPP 15 x 33 cm	4034216008921	36
BCP-HPP 18 x 33 cm	4034216008938	36
BCP-HPP 20 x 33 cm	4034216009171	36

Preise zur Zeit nur auf Anfrage!

NEUHEIT 2022



BCP-HPP Routenzug-Rutschschutz



Lieferung als praktisches Set im PP-Kunststoff-Koffer:

36 „BLACK-CAT“-Panther Hightech Powerkleber Antirutschpads 33 cm

Gummireiniger-Spraydosen

+ Microfaser-Putztücher

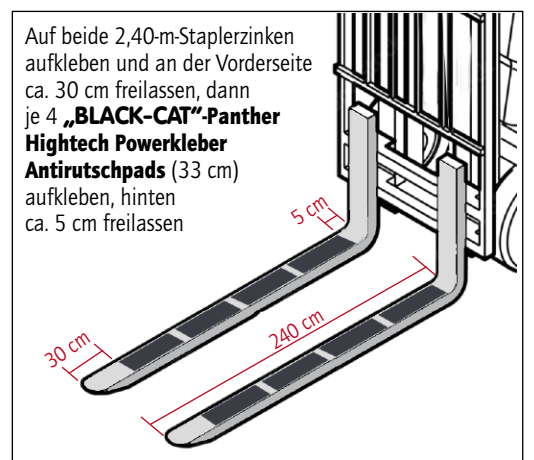

Auf beide 2,40-m-Staplerzinken aufkleben und an der Vorderseite ca. 30 cm freilassen, dann je 4 „BLACK-CAT“-Panther Hightech Powerkleber Antirutschpads (33 cm) aufkleben, hinten ca. 5 cm freilassen

Zum Lösen der HPP-Antirutschpads ist ein Flachscher mit dabei. Angeklebte HPP-Antirutschpads müssen mit dem Flachscher angehoben und mit Schwerkraft flach abgezogen werden, um das Antirutschpad abzulösen.



„BLACK-CAT“-Panther Powerkleber-Antirutschpads für dauerhaft sichere Staplervladung!